



生活事件



我幫助了朋友

**概要** 當朋友在生活中遇到困難，我們往往會幫助對方解決問題；但有時可能會因經驗不足，反而傷害了自己或他人。本示例幫助學生學習以理性及尊重他人的態度來幫助朋友。

**學習目標**

- 學習在助人時理性地看待問題
- 學習以尊重和關懷的態度，給予朋友支持和鼓勵

**價值觀/態度**

- 理性
- 尊重
- 關懷

**共通能力**

1. 溝通能力
2. 批判性思考能力
3. 解決問題能力

**學習活動**

1. 幫助朋友 (5分鐘)
2. 愛心天使 (20分鐘)
3. 樂於助人 (10分鐘)

**教學材料/工具**

1. 「愛心天使」討論資料（附件一）：三張（每張複印兩份）
2. 「樂於助人」工作紙（附件二）：每學生一份

**跟進活動** 教師在收回以「我的一次助人經歷」為題的文章後，挑選三份優異的作品並張貼於壁報板上作表揚。



## 活動一 幫助朋友

## 內容

教學時間：5分鐘

## 1. 教師向學生提問：

- (a) 你有沒有幫助過朋友？
- (b) 若有，請分享事件的經過及感受。
- (c) 朋友曾在什麼事上幫助你？你有什麼感受？

## 2. 教師就我們的回應，將重點歸納，並指出：

樂於助人是一種良好的行為，但我們應在事前衡量當時情況，才可作出適當的決定。

## 教學策略

讓學生反思自己在日常生活中朋友互相幫助的經驗。

## 活動二 愛心天使

## 內容

教學時間：20分鐘

教學材料/工具：「愛心天使」討論資料（附件一）  
三張（每張複印兩份）

## 教學策略

使學生明白幫助朋友時要持理性尊重和關懷的態度。

- 教師向學生提問：
  - 你喜歡朋友在什麼事上來幫助你呢？你認為有一些幫助是不必要的？
  - 你是否認為應該毫不保留地向朋友伸出援手？為什麼？
- 教師將學生分為六組，並向每組派發一份「愛心天使」討論資料（第一、二組獲派情境一；第三、四組獲派情境二；第五、六組獲派情境三），請學生分組討論。
- 教師請學生分組報告，並請其他學生回應。
- 教師就學生的回應，將重點歸納，並指出：
  - 理性**
    - 拒絕不合理要求：**當朋友遇到困難或感到不如意時，我們固應伸出援手，但須謹慎地思考朋友求助的事件是否合理；若面對不合理的要求時，我們可堅決地拒絕。
    - 估計後果：**在採取行動幫助朋友前，我們須考慮是否會因此引致不良的後果。
    - 鼓勵朋友正視事實：**我們在拒絕朋友不合理的要求時，可心平氣和地與朋友商議其他方法。使對方也能理性地正視事實，考慮行動後果，這才是真正的幫助他人。
    - 量力而為：**我們應主動關心及清楚朋友的真正需要，盡力幫助他們。但在幫助朋友時亦需考慮自己的能力，以免愈幫愈忙。  
我們與朋友大都是年齡相若、經驗相近，因此，當我們在面對朋友的困難時，感到有心無力，可坦誠地告訴對方，並一同尋求更適合的方法，例如：尋求父母或教師的幫助。
  - 尊重** 我們在幫助朋友時，要尊重對方的感受；避免擺出優越、高人一等的姿態，去諷刺對方。
  - 關懷** 有些事情我們即使幫不上忙，也可向朋友表達關心和支持，令對方振作，勇敢地面對問題。



## 活動三 樂於助人

## 內容

教學時間：10分鐘

教學材料/工具：「樂於助人」工作紙（附件二）：  
每學生一份

1. 教師派發給每學生一份「樂於助人」工作紙，請學生自行思考處理方法。
2. 教師請三至四位學生與大家分享，並請其他學生回應。
3. 教師分享自己幫助朋友的經驗。

## 跟進活動：我的一次助人經歷

1. 教師請學生記下一次助人經歷，從中體現理性思考、尊重及關懷他人等幫助朋友的態度。（字數按學生程度而定）
2. 教師批閱學生作品後，挑選出三份優異作品，張貼於壁報板上，以示表揚。

## 教學策略

讓學生深化所學。

## 愛心天使

### 情境一 (第一、二組)



學校旅行當日，小瑞與同學翠兒在郊外嬉戲。翠兒一不小心，把心愛的掛袋弄跌了，在斜坡上，她哭得很傷心，說這是爸爸送給她的生日禮物，並請求小瑞幫她撿回來。望着陡峭的山坡，小瑞已經心驚膽怯……

#### 討論問題：

1. 你認為小瑞會不會幫助翠兒？為什麼？
2. 你認為小瑞在幫助翠兒時，先要考慮什麼？
3. 假若小瑞自己沒有足夠的能力幫助翠兒，你認為有沒有其他好方法呢？
4. 如果你沒有足夠能力幫助朋友，這是否代表你不是對方的好朋友？



## 愛心天使

### 情境二（第三、四組）

你的朋友向你說：「剛才小明打了我，如果你是我的好朋友，就要幫我動手痛打他一頓，為我報仇。」

#### 討論問題：

1. 你認為替朋友作出報復是否真正幫助朋友？為什麼？
2. 當朋友向你提出不合理的求助，你會怎樣處理？



## 愛心天使

### 情境三（第五、六組）

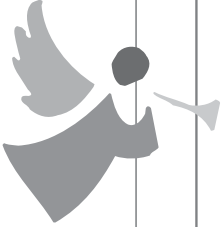

阿偉與小克是同班同學，兩人放學後在操場上打籃球。阿偉不小心將籃球投進小食部的鐵箱中。由於鐵箱非常大，阿偉多次嘗試，都不能把球取出，於是轉向小克求助。小克不屑地回應：「你真不中用呀！這麼簡單的事情都不能做到，真笨拙呀！讓我幫你撿回吧！」

#### 討論問題：

1. 當朋友在幫助你解決困難時，卻語帶嘲諷，你有什麼感受？
  2. 假如你是阿偉，你希望小克怎樣對你？
- 



姓名：\_\_\_\_\_ 班別：\_\_\_\_\_ 日期：\_\_\_\_\_

## 樂於助人

你會怎樣幫助他/她們？

1. 琪琪的父母正辦理離婚手續，他們常為了爭取琪琪的撫養權而爭吵，使琪琪情緒甚為低落。

我的做法：

---



---

2. 當你在公園玩耍時，看見志明在滑梯旁跌倒，扭傷了腳站不起來。

我的做法：

---



---

3. 小青忙於玩耍而忘記做功課，請求你借功課給他抄。

我的做法：

---



---

4. 小玲身形肥胖，被同學取笑為「小肥肥」，她對此稱號感到很不開心。

我的做法：

---



---

5. 大雄因考試不合格，害怕被父母責罵，在你面前放聲大哭。

我的做法：

---



---

6. 你的數學成績優異，鄰居的慧明請你每天都為她免費補習一小時。

我的做法：

---



---

助人為快樂之本

施比受更為有福

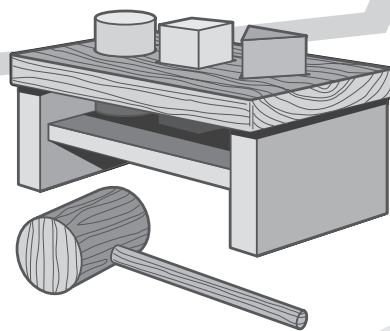





## 簡報概覽

### 簡報 1

#### 單元四：社交生活

事件：我幫助了朋友

### 簡報 2

(活動一)

#### 幫助朋友~分享問題

1. 你有沒有幫助過朋友？
2. 若有，請分享事件的經過及感受。
3. 朋友曾在什麼事上幫助你？你有什麼感受？

### 簡報 3

(活動二)

#### 愛心天使~分享問題

1. 你喜歡朋友在什麼事上來幫助你呢？你認為有哪一些幫助是不必的？
2. 你是否認為應該毫不保留地向朋友伸出援手？為什麼？

### 簡報 4

(活動二)

#### 情境一：

學校旅行當日，小瑞與同學翠兒在郊外嬉戲。翠兒一不小心，把心愛的掛袋弄跌了，在斜坡上，她哭得很傷心，說這是爸爸送給她的生日禮物，並請求小瑞幫她撿回來。望着陡峭的山坡，小瑞已經心驚膽怯……

#### 討論問題：

1. 你認為小瑞會不會幫助翠兒？為什麼？
2. 你認為小瑞在幫助翠兒時，先要考慮什麼？
3. 假若小瑞自己沒有足夠的能力幫助翠兒，你認為有沒有其他好方法呢？
4. 如果你沒有足夠能力幫助朋友，這是否代表你不是對方的好朋友？



## 簡報 5

(活動二)

## 情境二：

你的朋友向你說：「剛才小明打了我，如果你是我的好朋友，就要幫我動手痛打他一頓，為我報仇。」

## 討論問題：

1. 你認為替朋友作出報復是否真正幫助朋友？為什麼？
2. 當朋友向你提出不合理的求助，你會怎樣處理？

## 簡報 6

(活動二)

## 情境三：

阿偉與小克是同班同學，兩人放學後在操場上打籃球。阿偉不小心將籃球投進小食部的鐵箱中。由於鐵箱非常大，阿偉多次嘗試，都不能把球取出，於是轉向小克求助。小克不屑地回應：「你真不中用呀！這麼簡單的事情都不能做到，真笨拙呀！讓我幫你撿回吧！」

## 討論問題：

1. 當朋友在幫助你解決困難時，卻語帶嘲諷，你有什麼感受？
2. 假如你是阿偉，你希望小克怎樣對你？

## 簡報 7

(活動二)

## 愛心天使

1. 理性
2. 尊重
3. 關懷